

XDIAVEL





Índice

4	El poder de los opuestos	18	Sistema de luces full-LED con DRL
7	XDiavel Dark, la esencial	21	Parte ciclo y frenos de auténtica Ducati
8	XDiavel S: lujosa, elegante y tecnológica	24	Servicios y mantenimiento
11	Máximo control y confort total	27	Datos técnicos y equipamiento
13	La Ducati de las cruisers	34	Accesorios y ropa
14	Potente y eficiente	36	La XDiavel hecha a tu medida
16	Confort, diversión y seguridad		

The Power of Opposites

La XDiavel combina prestaciones emocionantes, potencia de moto deportiva y electrónica avanzada con los rasgos típicos de las cruisers: moto larga, baja, cómoda, con las estriberas adelantadas y con un par poderoso incluso a bajas revoluciones.

Todo ello engalanado con materiales y acabados de la mejor calidad.

La cruiser de Ducati aún lo mejor de los dos mundos, pero sin cambiar la filosofía de la moto.





XDiavel Dark, la esencial

La esencialidad del negro mate de la XDiavel Dark es perfecta para resaltar las formas de la cruiser de Ducati.

El negro mate es un color que forma parte de la historia de Ducati.

En la XDiavel Dark, la librea total black se ha extendido incluso a la mecánica y a los acabados, poniendo de relieve uno de los principios de diseño de Ducati: «Reduce to the Max». La XDiavel Dark, puerta de acceso al universo XDiavel, representa su pureza, su esencialidad.





XDiavel S, la sofisticada

La XDiavel S es la versión más clásica e icónica. Las llantas de diseño único, la exclusiva pintura en negro brillo del depósito, el sillín con revestimiento en dos materiales y el basculante con anodizado natural y bruñido, junto a los numerosos detalles en aluminio con mecanizados vistos, hacen que la XDiavel S sea única y valiosa. Si bien la estrella indiscutible es el motor, gracias al negro brillo de la pintura y a las tapas de aluminio con perfiles mecanizados.



ERGONOMÍA

Máximo control y confort total

La XDiavel ofrece una posición de conducción relajada, caracterizada por un sillín bajo y unas estriberas adelantadas. De auténtica cruiser. Sobre esta base, los muchos ajustes disponibles y el amplio catálogo de accesorios permiten al piloto adaptar la moto a su estilo de conducción y a sus características físicas. Porque en cada Ducati, incluso si se trata de una cruiser, el piloto es el protagonista.

Posición de las estriberas



Las estriberas están adelantadas (1) y, de serie, son regulables en tres posiciones. Gracias a su peculiar sistema de anclaje, se pueden desplazar 22,5 mm hacia delante o hacia atrás con respecto a la posición estándar. Además, como accesorios, hay disponibles un kit de estriberas centrales (3) y un kit de estriberas retrasadas (2), y ambos se pueden regular en varias posiciones. El manillar y el sillín de serie se pueden sustituir por un manillar y un sillín más adaptados a los gustos y a las necesidades del piloto. Para el pasajero, la XDiavel S y la XDiavel Black Star disponen, como equipamiento de serie, de un sillín estándar, de un sillín más amplio y cómodo y de un respaldo trasero perfectamente integrado en las líneas de la moto.



PLACER DE CONDUCCIÓN

La cruiser según Ducati

Que se trata de una Ducati se siente desde la primera curva: la naturaleza con la que afronta las curvas (fruto de un cuidadoso estudio de las geometrías), los contenidos técnicos, el avanzado equipamiento electrónico y las altas prestaciones garantizan una experiencia de conducción única. Al mismo tiempo, el manillar ancho y las estriberas adelantadas permiten una conducción relajada y cómoda a cualquier velocidad.



MOTOR

Potente y eficiente

El bicilíndrico Ducati Testastretta DVT 1262 entrega una potencia máxima de 160 CV a 9500 rpm y un par máximo de 13 kgm a 5000 rpm, logrando un incremento, respecto a versión Euro 4, de 8 CV y 0,2 kgm.

El Testastretta DVT 1262 es el reflejo de la mejor tecnología unida a un cuidadoso diseño. La bomba de agua, por ejemplo, situada en la «V» de los cilindros, queda oculta junto a los tubos del sistema de refrigeración, mejorando así la estética.

En la XDiavel, entorno al 80 % del par máximo está disponible a tan solo 2100 revoluciones/minuto. Esto significa poder recobrar velocidad sin tener que bajar de marcha y dando muy poco gas. El pico de par, de 13 kgm, se alcanza a las 5000 revoluciones/minuto, un régimen de revoluciones contenido para un bicilíndrico Ducati.

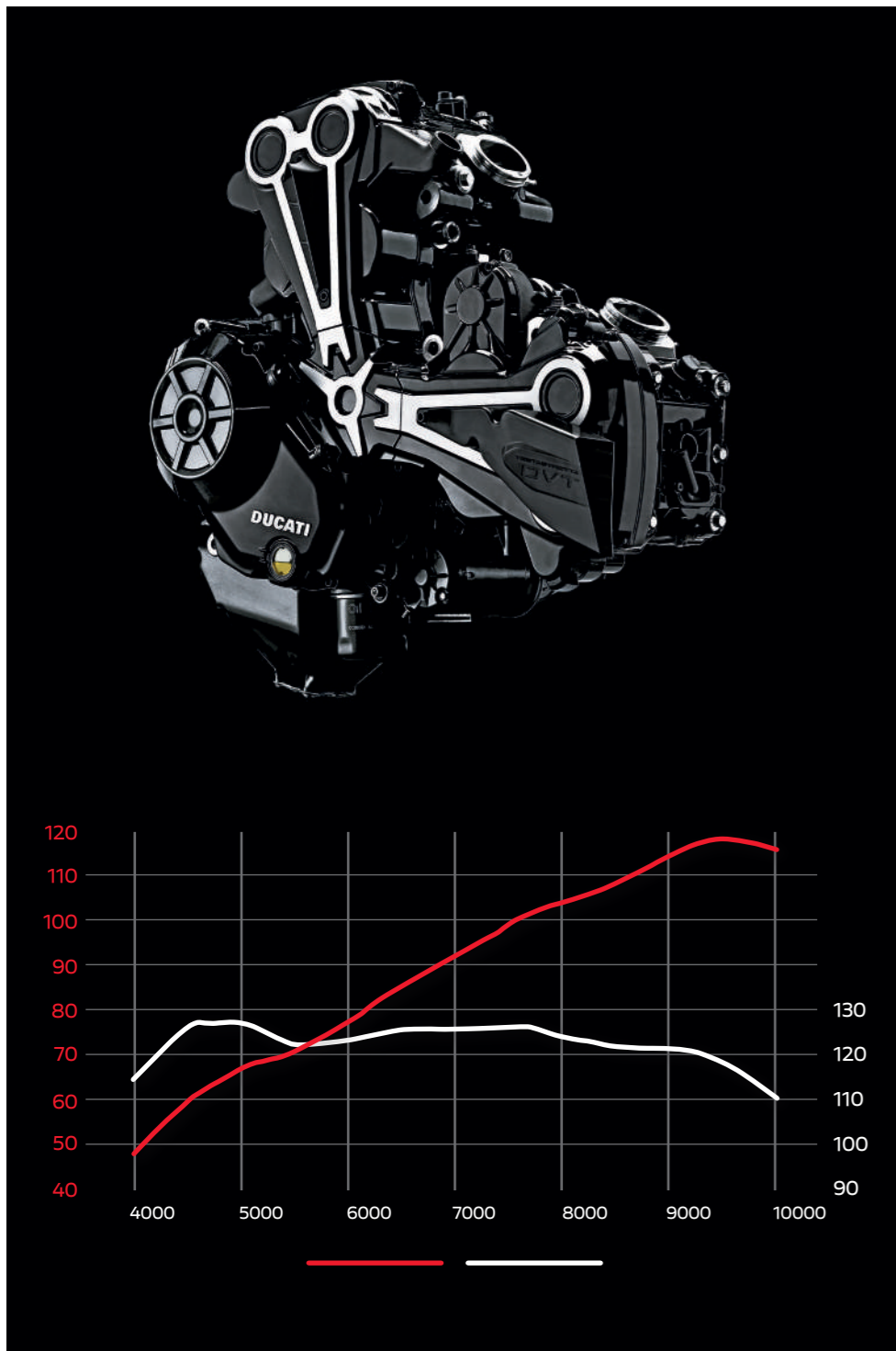

ELECTRÓNICA

Confort, diversión y seguridad

El carácter de la XDiavel se hace notar rápidamente gracias al equipamiento electrónico de alto nivel, con unos Riding Modes que garantizan la seguridad y el confort en todo momento.

Los sistemas de asistencia a la conducción de última generación permiten tener un control total. Entre ellos, el Cornering ABS, que hace que las frenadas sean completamente seguras, incluso con la moto tumbada. O el Traction Control, que permite optimizar las prestaciones adaptando la estrategia de control al estilo de conducción del piloto y a las condiciones de adherencia.



El sistema RbW utiliza tres mapeos distintos para ajustar la entrega de potencia: 160 CV con entrega deportiva (Riding Mode Sport), 160 CV con entrega progresiva adaptada al turismo (Riding Mode Touring) y 100 CV con entrega progresiva para el uso en la ciudad (Riding Mode Urban).

Pero la exuberancia de la XDiavel como mejor se expresa es con el Ducati Power Launch (DPL). Este sistema es capaz de garantizar unas salidas de infarto con total seguridad.

Sistema de luces full-LED con DRL

El sistema de luces de la XDiavel es full-LED, incluidos los intermitentes con sistema de apagado automático. La XDiavel S y Black Star se caracterizan por su faro delantero equipado con DRL (Daytime Running Light). El DRL es una luz de posición diurna especial que garantiza una visibilidad perfecta del vehículo durante el día y, gracias a su inconfundible forma, permite que la moto sea reconocible a primera vista.



Parte ciclo y frenos de auténtica Ducati

La XDiavel monta delante una horquilla de 50 mm de diámetro, con precarga del muelle y freno hidráulico completamente regulables, este último tanto en compresión como en extensión (las versiones S y Black Star poseen además barras con revestimiento DLC).

El sistema de ajuste de la compresión y de la precarga del muelle se encuentra en la barra izquierda, mientras que el de la extensión se sitúa en la barra derecha. Con una inclinación de la dirección de 30° y un avance de 130 mm, el reglaje de la XDiavel ofrece agilidad y facilidad de control del tren delantero, garantizando manejabilidad y un notable ángulo de giro.

Detrás, la XDiavel lleva un monoamortiguador con extensión y precarga del muelle regulables, dotado de depósito separado.

¿Y en cuanto a los frenos? Los componentes Brembo de calidad superior, combinados con el ABS, el reglaje específico de la parte ciclo y la tecnología Pirelli EPT (Enhanced Patch Technology), dotan a la XDiavel de unas excelentes prestaciones de frenado y de la máxima seguridad en cualquier condición, sea cual sea el nivel de experiencia del piloto.



Estriberas adelantadas. Las estriberas adelantadas de la XDiavel son regulables, de serie, en tres posiciones. Como accesorio, hay disponibles un kit de estriberas centrales y un kit de estriberas retrasadas, ambos también regulables, lo que permite garantizar la mejor ergonomía para cada piloto.

Chasis multitubular. El chasis de la XDiavel, formado por tubos de acero, se encuentra unido a las culatas del motor, convirtiéndolo así en un elemento más de la parte ciclo.

Transmisión final de correa. La XDiavel es la primera Ducati en utilizar la transmisión final de correa, un elemento indispensable en el mundo de las cruisers. El sistema se ha desarrollado específicamente para la XDiavel, con vistas a poder garantizar de forma fiable y segura la transmisión de la potencia entregada por el Ducati Testastretta DVT 1262. Las ventajas de la correa son su escaso nivel de ruido, la limpieza, el mantenimiento reducido y la respuesta fluida a las variaciones de apertura del gas.

Suspensiones regulables. La XDiavel monta en la parte delantera una horquilla completamente regulable de 50 mm de diámetro con guardas anodizadas negras y revestimiento DLC (en las versiones S y Black Star). Detrás, un amortiguador

regulable dotado de depósito remoto montado en posición casi horizontal y que funciona junto con un sistema cinemático progresivo. Las suspensiones, tanto la delantera como la trasera, además, están diseñadas para garantizar el confort, sin renunciar a la precisión y la eficacia.

Depósito de acero. El depósito en acero, sin cubierta alguna, evoca la autenticidad del mundo cruiser pero conservando, en sus formas sinuosas y musculosas, el ADN Ducati.

Basculante monobrazo. El basculante monobrazo de la XDiavel se ha fabricado combinando tres tecnologías diferentes en el mismo componente. La parte inferior es fundida, mientras que la superior está compuesta por un entramado de tubos y un elemento forjado extraíble para permitir sustituir la correa de transmisión.

Sistema de frenos. La XDiavel está equipada de serie con un sistema de frenos Brembo con dispositivo ABS Cornering. Las prestaciones de frenado en la rueda delantera están garantizadas por unas pinzas monobloque radiales accionadas por una bomba de freno radial dotada de depósito integrado y dos discos semiflotantes de 320 mm de diámetro. En la rueda trasera, una pinza de doble pistón actúa sobre el disco de 265 mm.



Servicios y mantenimiento

La seguridad viene de serie

Motocicletas vanguardistas y seguridad activa de primer orden: son los puntos inamovibles de la filosofía Ducati. Un compromiso que se traduce en la definición de sistemas tecnológicos cada vez más evolucionados que mejoren el nivel de control por parte del piloto, como es el caso del Ducati Safety Pack (DSP), el paquete que para la XDiavel está formado por ABS Cornering y Ducati Traction Control (DTC). Un equipamiento que optimiza el comportamiento dinámico de la moto tanto al frenar como al acelerar y que, gracias a las posibilidades de regulación de la intervención del ABS y el DTC, garantiza la máxima seguridad en cada situación.

Más valor a tu pasión

Con Ever Red, la calidad y la fiabilidad ofrecidas por Ducati serán tus inseparables compañeros de viaje durante mucho tiempo. Ever Red es el exclusivo programa de extensión de la garantía Ducati. Activándolo, podrás seguir sintiéndote protegido durante 12 o 24 meses más respecto a la garantía Ducati habitual (24 meses). Ever Red incluye asistencia en carretera durante todo el período de cobertura y no tiene límites de kilometraje. De este modo, podrás recorrer todos los kilómetros que desees, incluso en el extranjero, disfrutando de tu Ducati con total tranquilidad.

Para saber si la extensión Ever Red está disponible en tu país y obtener más información, contacta con tu concesionario Ducati o visita la página web ducati.com.

Disfruta de la carretera, con total tranquilidad

La XDiavel es una motocicleta única, hija de una constante inversión en tecnologías, diseño y calidad de los materiales que garantiza la enorme eficiencia del Testastretta DVT 1262. Ejemplos de ello son el uso de materiales específicos para los alojamientos de las válvulas, la reducción de la temperatura de funcionamiento o la mejora de la eficiencia de combustión. Además, gracias a ello, los intervalos de mantenimiento ahora son más dilatados. Los intervalos de mantenimiento programado se realizan cada 15 000 km, mientras que el Desmo Service, cada 30 000 km. Esto permite disfrutar del low speed excitement de la XDiavel sin preocupaciones.

Siempre a tu lado

Uno de los objetivos prioritarios de Ducati es garantizar a cada Ducatista la posibilidad de viajar sin límites y con seguridad en cualquier parte del mundo. Para alcanzar este objetivo Ducati ofrece un servicio de "fast delivery" de los recambios originales con entrega en 24/48 horas en el 85 % del territorio donde está presente. Con una red de distribución que cubre más de 92 países, gracias a 790 entre Concesionarios oficiales y Service Point*, elegir una Ducati significa poder viajar en plena libertad y sin límites, cualquiera sea el recorrido, contando con un amplio soporte que permite encontrar en todas partes la calidad y la profesionalidad Ducati.

790 Concesionarios oficiales y puntos de servicio

92 Países del mundo

*Información actualizada en febrero de 2022



Ever Red
Extensión de Garantía





Datos técnicos y equipamiento

XDIAVEL DARK

Dimensiones

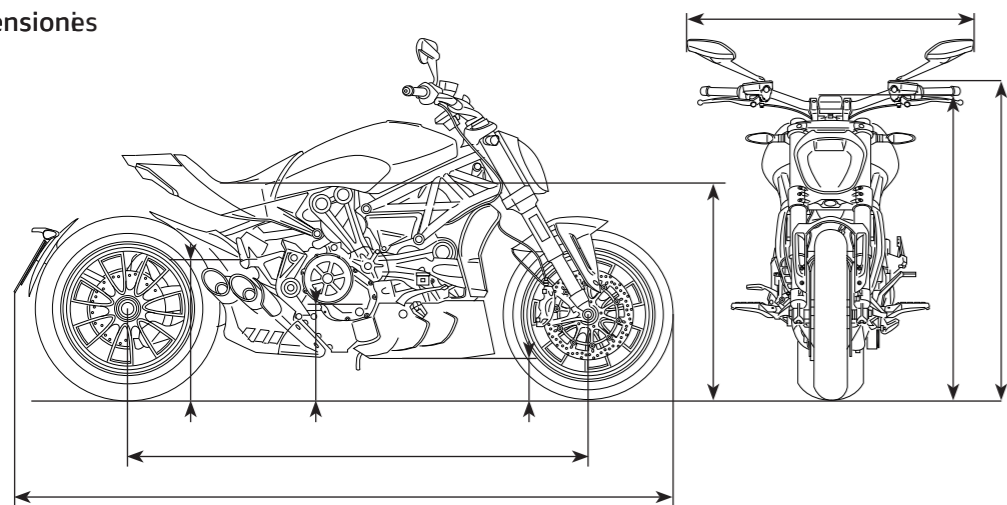

Curvas de potencia/par

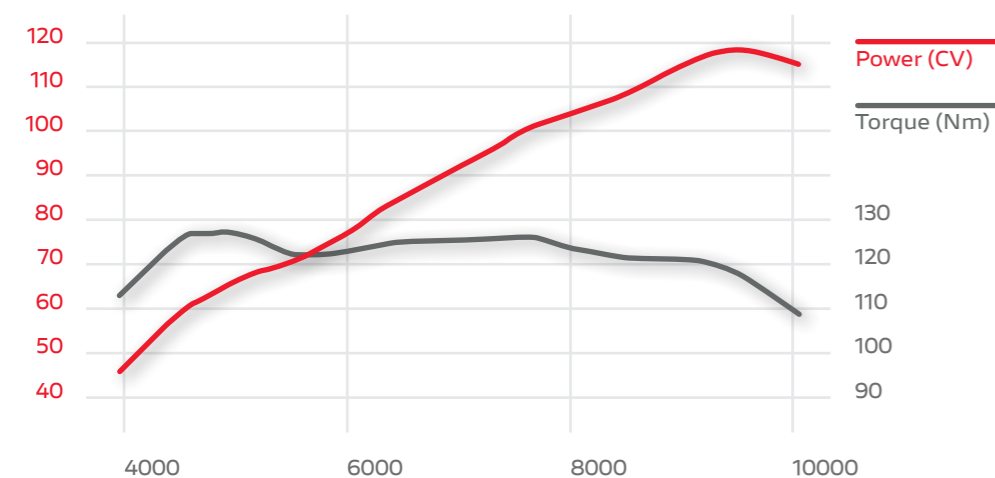

Motor

Tipo Testastretta DVT 1262, V2 - 90 °, 4 válvulas por cilindro, sincronización variable desmodrómica, chispa doble, refrigerado por líquido

Cilindrada 1,262 cc

Diámetro x carrera 106 mm x 71.5 mm

Ratio de compresión 13:1

Potencia 160 CV (118 kW) @ 9,500 rpm

Par motor 13.0 kgm (127 Nm, 93.7 lb ft) @ 5,000 rpm* / 12.8 kgm (126 Nm, 92.9 lb ft) @ 5,000 rpm

Inyección de combustible Sistema de inyección electrónica de combustible, cuerpos de mariposa elípticos Øeq 56 mm con sistema Ride-by-Wire

Escape Silenciador de acero inoxidable, catalizador y 2 sondas lambda

Transmisión

Caja de cambios 6 velocidades

Transmisión primaria Engranajes de corte recto, relación 1,84: 1

Relación de transmisión 1=37/15 2=30/17 3=27/20 4=24/22 5=23/24 6=22/25

Transmisión secundaria Correa, piñón delantero z28, piñón trasero z80

Embrague Embrague multidisco húmedo auto-servo y antirrebote con control hidráulico

Vehículo

Chasis Estructura enrejada de acero

Suspensión delantera Horquilla usd regulable Ø 50 mm

Rueda delantera Aleación ligera, fundición, 3,5" x 17"

Neumático delantero Pirelli Diablo Rosso III 120/70 ZR17

Suspensión trasera Monoamortiguador ajustable de precarga y rebote, depósito remoto, basculante de bastidor de enrejado / fundición de un solo lado

Rueda trasera Aleación ligera, fundición, 8.0 "x 17"

Neumático trasero Pirelli Diablo Rosso III 240/45 ZR17

Recorrido suspensión (del/tras) 120 mm / 110 mm

Freno delantero 2 discos semiflotantes de Ø 320 mm, pinzas monobloque Brembo M4.32 de 4 pistones de montaje radial, cilindro maestro radial PR18 / 19, ABS en curvas.

Freno trasero Disco Ø 265 mm, pinza flotante Brembo de 2 pistones, ABS en curvas

Instrumentación Pantalla a color TFT de 3,5 "y pantalla de luz de advertencia dedicada

Dimensiones y pesos

Peso en seco 221 kg

Peso kerb 247 kg

Altura asiento 755 mm

Distancia entre ejes 1.615 mm

Ángulo de lanzamiento 30°

Trail 130 mm

Capacidad del depósito 18 l

Número de plazas 2

Equipo de seguridad

Modos de conducción, modos de potencia, ABS en curvas, control de tracción Ducati, sistema de iluminación full-LED.

Equipamiento estándar

DPL (Ducati Power Launch), RbW, control de crucero, manos libres, iluminación LED completa, interruptores de manillar retroiluminados

Garantía y mantenimiento

Garantía (meses) 24 meses, kilometraje ilimitado

Oil service (km/meses) 15,000 km / 12 meses

Reglaje de válvulas (km) 30.000 km

Consumo y emisiones

Homologación Euro 5

Emisiones CO₂ 129 g/km

Consumo 5,5 l/100 km



Indicación del kilometraje del primer Desmo Service, o sea la revisión durante la que se efectúa, entre otras cosas, el control y, en caso necesario, el reglaje de las válvulas.



	XDiavel Dark	XDiavel S
Suspensión delantera	Horquilla usd regulable Ø 50 mm	Horquilla usd regulable Ø 50 mm con tratamiento DLC
Ruedas	Aleación ligera	Aleación ligera mecanizada
Freno delantero	2 discos semiflotantes de Ø 320 mm, pinzas monobloque Brembo M4.32 de 4 pistones de montaje radial, cilindro maestro radial PR18 / 19, ABS en curvas.	2 discos semiflotantes de Ø 320 mm, pinzas monobloque Brembo M50 de 4 pistones de montaje radial, cilindro maestro radial PR16 / 19, ABS en curvas.
Peso en seco	221 kg	223 kg
Peso kerb	247 kg	249 kg
Acabado del motor	Negro mate	Negro brillante con fundas de tapas trabajen
Sillín	Estándar	Premium dedicada
Espejos retrovisores	De plástico	En aluminio de pieza maciza
Placa porta estribo y placas del marco	Forjadas	Forjadas y mecanizadas
Faro	Full LED	Sistema de iluminación full-LED con Daytime Running Light (DRL)
Ducati multimedia system (DMS)	Accesorio	Estándar
Asiento y respaldo del pasajero confort	No disponible	Proporcionó



1



2

1_ Faro full-LED con sistema de luz diurna DRL. 2_ El exclusivo diseño de la llanta trasera de la XDiavel S.

XDIAVEL DARK

Dark Stealth



La moto representada es para los países en los que se aplica el estándar Euro 5.

XDIAVEL S

Thrilling Black



La moto representada es para los países en los que se aplica el estándar Euro 5.

Ropa y accesorios



1_ Company C3 Chaqueta de piel. Company C3 Pantalones vaqueros técnicos.



2_ D-Attitude Casco integral. Ducati Smart Jacket Chaleco de tejido.

La XDiavel hecha a tu medida

El espíritu *cruiser* de la XDiavel alcanza su máxima expresión en las numerosas posibilidades de personalización ofrecidas por la gama de accesorios. Sirviéndose de la creatividad de Roland Sands, diseñador y customizador americano, Ducati Performance ha creado una gama de accesorios únicos, elegantes y deportivos capaces de enfatizar la exclusividad de la XDiavel.

Los sillines, los manillares y las estriberas disponibles permiten personalizar la ergonomía de la moto según las exigencias y los gustos del piloto. El motor Testastretta DVT 1262, gracias al exclusivo sistema de escape de titanio desarrollado en colaboración con Termignoni, puede dar rienda suelta a todo su potencial garantizando unas prestaciones de altísimo nivel. Además, es posible enriquecer el equipamiento de la XDiavel con el Ducati Multimedia System (de serie en las versiones S y Black Star), que permite conectar la moto con el *smartphone* y controlar sus funciones por medio de los botones en el manillar, visualizando los distintos datos directamente en el panel de instrumentos.

Descubre el configurador en línea y personaliza tu nueva Ducati en configurator.ducati.com



1_Tapa de inspección 



2_Asiento piloto "Premium"



3



4



5







6

3_Espejo retrovisor izquierdo de aluminio  4_Tapón depósito de aluminio de pieza maciza. 5_ Llantas de aluminio forjadas.

6_ Silenciadores Racing.   

Leyenda símbolos

-  Este producto ha sido concebido para vehículos de competición usados exclusivamente en circuitos cerrados. Su utilización en carreteras públicas está prohibida.
-  Accesorio no homologado para la circulación por carretera.
-  Solo para uso en pista. Los productos marcados con este símbolo únicamente pueden utilizarse en vehículos de competición. La ley prohíbe el uso de la moto con este producto instalado fuera de un circuito. Pregunta al personal del circuito si existe algún otro tipo de limitación. Las motos que lleven este accesorio montado no pueden utilizarse en la vía pública.
-  Anodizado
-  Accesorio homologado para la circulación en carretera en Europa



Conducir una motocicleta es la manera más excitante de gozar de la carretera y es por eso que Ducati se compromete a ofrecer la máxima seguridad al motorista. Las Ducati son cada vez más manejables y fiables y están equipadas para garantizar la máxima seguridad activa y exaltar el placer de conducir. La ropa técnica se realiza con materiales cada vez más avanzados para proteger de manera adecuada y ofrecer una mayor visibilidad. La seguridad del motorista es el compromiso de Ducati. Para más información, visita la sección de seguridad de la página web ducati.com.

Advertencia: las fotos y las informaciones técnicas presentes en este catálogo pueden referirse a prototipos que pueden sufrir modificaciones en la fase de producción y tienen una función meramente indicativa y de referencia, por lo que no son vinculantes para Ducati Motor Holding S.p.A. Sociedad unipersonal - Sociedad sujeta a la actividad de Dirección y Coordinación de AUDI AG («Ducati»). Ducati no asume ninguna responsabilidad por posibles errores de impresión y/o traducción. La distribución del presente catálogo es transnacional y algunos productos pueden no estar disponibles o sus características pueden ser distintas para cumplir con las diferentes legislaciones locales. No todos los colores y versiones están disponibles en todos los países. Ducati se reserva el derecho a modificar y mejorar cualquier producto sin previo aviso y sin la obligación de aplicar dichas modificaciones a las motocicletas ya vendidas. En los relativos manuales

de uso y mantenimiento se indican todas las características de los productos. Los productos representados no son versiones definitivas y, por tanto, están sujetos a modificaciones, incluso considerables, a discreción de Ducati, sin obligación alguna de aviso previo. Las fotografías publicadas en este catálogo muestran solo pilotos profesionales en carreteras bajo condiciones controladas. No imites comportamientos de conducción similares, ya que podrían resultar peligrosos para ti y para los demás usuarios de la carretera. El presente catálogo, incluidos a título de ejemplo y de forma no exhaustiva las marcas, los logotipos, los textos, las imágenes, las gráficas y el índice contenidos en el mismo son propiedad intelectual de Ducati o, en todo caso, Ducati tiene derecho a su reproducción; se prohíbe la reproducción, la modificación o cualquier otro uso, total o parcial, del catálogo o de su contenido, incluida la publicación en Internet, sin una autorización previa por escrito de Ducati.

Los consumos reales pueden diferir de los consumos indicados en función de muchos factores, entre ellos, a título de ejemplo, el estilo de conducción, el mantenimiento efectuado, las condiciones meteorológicas y las características del recorrido, la presión de los neumáticos, la carga, el peso del piloto y del pasajero y los accesorios.

Ducati indica el peso en seco de la moto sin batería, lubricantes ni líquidos de refrigeración en el caso de los modelos refrigerados por líquido. Los pesos en orden de marcha incluyen todos los líquidos, el equipamiento de serie y el depósito de combustible lleno al 90 % de su capacidad útil (reglamento UE n.º 168/2013). Para más información, visita la página web ducati.es.

Marzo de 2022



ducati.com

WDW2022

WORLD DUCATI WEEK

22 - 24 Julio / Misano, Italia

wdw.ducati.com

Developed with  Shopify

Technical partner  PIRELLI